

SW粗镗头（粗镗用高刚性型）PAT.

中心内冷

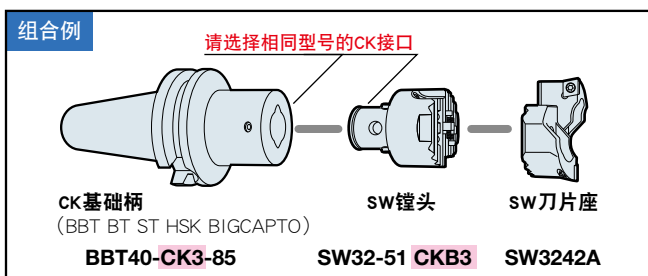

● 镗头型号说明

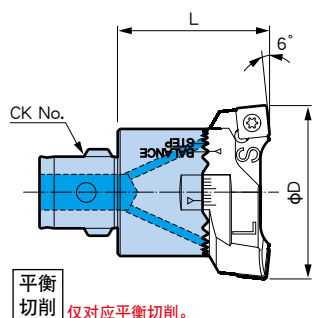
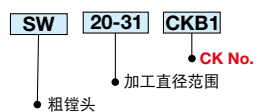

通孔用 A型

● 通孔用A型（刀片的4个刀尖均可使用）

加工范围 φD	镗头型号	对应基础柄 CK No.	对应刀片座	L	对应紧固螺栓组合(备用)	对应垫圈组合(备用)	质量 (kg)
20 ~ 26	SW 20- 31CKB1	CK1	SW2026A	32.5	SW20SS	SW20BS	0.1
25 ~ 33	SW 25- 40CKB2	CK2	SW2533A	35.5	SW25SS	SW25BS	0.2
32 ~ 42	SW 32- 51CKB3	CK3	SW3242A	40	SW32SS	SW32BS	0.3
41 ~ 54	SW 41- 66CKB4	CK4	SW4154A	47	SW41SS	SW41BS	0.5
53 ~ 70	SW 53- 86CKB5	CK5	SW5370A	57	SW53SS		0.8
68 ~ 90	SW 68-110CKB6	CK6	SW6890A	71	SW68SS	SW53BS	1.6
88 ~ 110			SW88110A				1.8
98 ~ 126	SW 98-153CKB6	CK6	SW98126A	71	SW98SS	SW98BS	2.8
125 ~ 153			SW125153A				3.0
98 ~ 126	SW 98-153CKB7	CK7	SW98126A	87	SW98SS	SW98BS	3.8
125 ~ 153			SW125153A				4.1
148 ~ 176	SW148-203CKB6	CK6	SW148176A	71	SW98SS	SW98BS	3.6
175 ~ 203			SW175203A				3.8
148 ~ 176	SW148-203CKB7	CK7	SW148176A	117	SW98SS	SW98BS	6.4
175 ~ 203			SW175203A				6.6

● 盲孔用E型（对应端面加工）

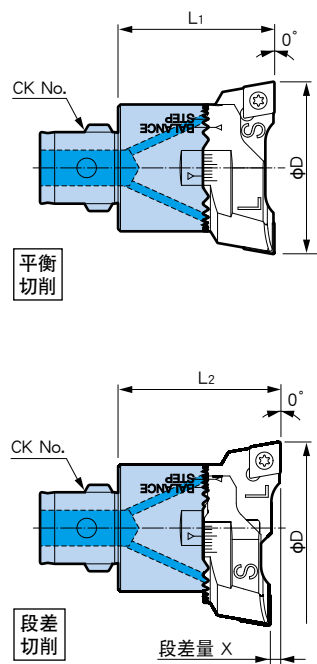

盲孔用 E型

加工范围 φD	镗头型号	对应基础柄 CK No.	对应刀片座	L ₁	L ₂	段差量 X	对应紧固螺栓组合(备用)	对应垫圈组合(备用)	质量 (kg)
20 ~ 26	SW 20- 31CKB1	CK1	SW2026E	32.5	32.6	0.2	SW20SS	SW20BS	0.1
25 ~ 31			SW2531E						0.1
25 ~ 33	SW 25- 40CKB2	CK2	SW2533E	35.5	35.6	0.2	SW25SS	SW25BS	0.2
32 ~ 40			SW3240E						0.2
32 ~ 42	SW 32- 51CKB3	CK3	SW3242E	40	40.1	0.3	SW32SS	SW32BS	0.3
41 ~ 51			SW4151E						0.3
41 ~ 54	SW 41- 66CKB4	CK4	SW4154E	47	47.2	0.5	SW41SS	SW41BS	0.5
53 ~ 66			SW5366E						0.5
53 ~ 70	SW 53- 86CKB5	CK5	SW5370E	57	57.2	0.8	SW53SS	SW53BS	0.8
69 ~ 86			SW6986E						0.9
68 ~ 90	SW 68-110CKB6	CK6	SW6890E	71	71.2	1.6	SW68SS	SW53BS	1.6
88 ~ 110			SW88110E						1.8
98 ~ 126	SW 98-153CKB6	CK6	SW98126E	71	71.2	0.4	SW98SS	SW98BS	2.8
125 ~ 153			SW125153E						3.0
98 ~ 126	SW 98-153CKB7	CK7	SW98126E	87	87.2	3.8	SW98SS	SW98BS	3.8
125 ~ 153			SW125153E						4.1
148 ~ 176	SW148-203CKB6	CK6	SW148176E	71	71.2	3.6	SW98SS	SW98BS	3.6
175 ~ 203			SW175203E						3.8
148 ~ 176	SW148-203CKB7	CK7	SW148176E	117	117.2	6.4	SW98SS	SW98BS	6.4
175 ~ 203			SW175203E						6.6

1. 附带紧固螺栓、垫圈。
2. 表中的对应组合商品均不附带，请另行订购。
3. 不附带刀片座，请另行订购。
4. 不附带刀片，请另行订购。
5. 所有SW镗头均带内冷孔。
6. 加工范围为使用刀片SC06（刀尖半径R=0.4）和SC09、SC12（刀尖半径R=0.8）时的值。
7. 关于螺丝部件的名称详见 A93



关于基础柄请参阅A71

SW刀片座



● 刀片座型号说明

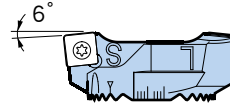
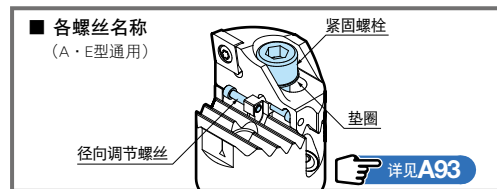
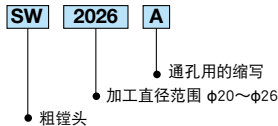

● 通孔用A型 (刀片的4个刀尖均可使用)

加工范围 ϕD	刀片座型号	对应镗头型号	对应刀片	对应刀片紧固螺丝组合
20 ~ 26	SW2026A	SW 20- 31CKB1	SC06	S2.5S-7IP
25 ~ 33	SW2533A	SW 25- 40CKB2		
32 ~ 42	SW3242A	SW 32- 51CKB3	SC09	S4S-15IP
41 ~ 54	SW4154A	SW 41- 66CKB4		
53 ~ 70	SW5370A	SW 53- 86CKB5	SC12	S5S-20IP
68 ~ 90	SW6890A	SW 68-110CKB6		
88 ~ 110	SW88110A			
98 ~ 126	SW98126A	SW 98-153CKB6		
125 ~ 153	SW125153A	SW 98-153CKB7	SW148-203CKB6	SW148-203CKB7
148 ~ 176	SW148176A			
175 ~ 203	SW175203A			

各型号包含 2 个刀片座和 1 把刀片紧固螺丝扳手。

- 不附带刀片, 请另行订购。
- 不可进行段差切削。
- 加工范围为使用刀片SC06 (刀尖半径 $R=0.4$)和SC09、SC12 (刀尖半径 $R=0.8$)时的值。
- 刀片紧固螺丝组合(另售)含1把扳手和10个螺丝。



● 刀片座型号说明

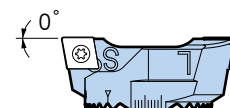
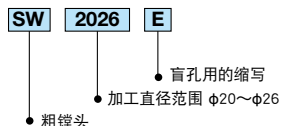

● 盲孔用E型 (对应总面加工)

加工范围 ϕD	刀片座型号	对应镗头型号	对应刀片	对应刀片紧固螺丝组合
20 ~ 26	SW2026E	SW 20- 31CKB1	CC06	S2.5S-7IP
25 ~ 31	SW2531E			
25 ~ 33	SW2533E	SW 25- 40CKB2	CC09	S4S-15IP
32 ~ 40	SW3240E			
32 ~ 42	SW3242E	SW 32- 51CKB3	CC12	S5S-20IP
41 ~ 51	SW4151E	SW 41- 66CKB4		
41 ~ 54	SW4154E			
53 ~ 66	SW5366E	SW 53- 86CKB5		
53 ~ 70	SW5370E	SW 68-110CKB6	CC12	S5S-20IP
69 ~ 86	SW6986E			
68 ~ 90	SW6890E	SW 98-153CKB6	SW148-203CKB6	SW148-203CKB7
88 ~ 110	SW88110E			
98 ~ 126	SW98126E			
125 ~ 153	SW125153E	SW 98-153CKB7	SW148-203CKB6	SW148-203CKB7
148 ~ 176	SW148176E			
175 ~ 203	SW175203E	SW148-203CKB7		

各型号包含 2 个刀片座和 1 把刀片紧固螺丝扳手。

- 不附带刀片, 请另行订购。
- 加工范围为使用刀片CC06 (刀尖半径 $R=0.4$)和CC09、CC12 (刀尖半径 $R=0.8$)时的值。
- 刀片紧固螺丝组合(另售)含1把扳手和10个螺丝。

